

MINI K - OD

Range 10mm – 60mm OD (0.39"-2.37")



Die bereits bekannte Maschine Modell Mini K gibt es nun auch außenspannend. Dies ist notwendig wenn keine Schäden am Innendurchmesser entstehen dürfen oder wenn eine dünne Wandstärke bearbeitet werden soll. Einfaches Spannen der Maschine durch 3 selbstzentrierende Spannbacken. Es ist kein Spannbackenwechsel notwendig!



- Arbeitsbereich: AD 10 - 60 mm ohne Spannbackenwechsel
- Selbstzentrierendes Spannsystem
- Erhältliche Antriebe: pneumatisch und elektrisch
- 4-fach Werkzeugkopf für:
 - Aussenbearbeitung
 - Innenbearbeitung
 - Planen

G.B.C. Germany e.K.
Industriering Ost 75
47906 Kempen
Tel: 02152/957205-0
Fax: 02152/957205-9
info@gbc-germany.de

Abmessungen

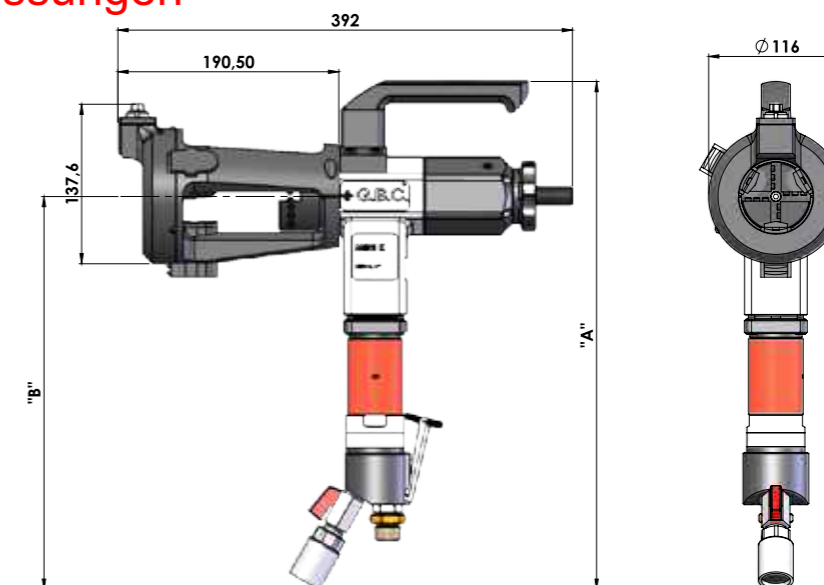

Technische Daten

		PNEUMATICA PNEUMATIC	ELETTRICA ELECTRIC	BATTERIA BATTERY
Capacità di bloccaggio Ø esterno OD Locking Range	mm (inches)	10 - 60 (0.39-2.37)	10 - 60 (0.39-2.37)	10 - 60 (0.39-2.37)
Velocità a vuoto Idle Speed	gg/min (Rpm)	180	305	151
Coppia massima mandrino Chuck Max Torque	Nm (Nm)	6 (6 bar) 18 (8 bar)	17	30
Avanzamento assiale Stroke	mm (inches)	23 (0.90)	23 (0.90)	23 (0.90)
Potenza motore pneumatico Pneumatic Motor Power	Hp (W)	0.59 (435)	-	-
Consumo Aria Air Consumption	NI/min (cfm)	615 (21.7)	-	-
Pressione aria Air Pressure	Bar (psi)	6 ÷ 8 (87 ÷ 116)	-	-
Connessione attacco aria Air Hose Connection	Pollici (in-ches)	1/2" (1/2")	-	-
Potenza motore elettrico Electric Motor Power	W	-	720	720
Tensione Tension	Volt	-	110 / 230	18V
Frequenza Frequency	Hz	-	50 / 60	-
Emissione acustica max Max Acoustic Emission	Db	75	75	75
Peso macchina Machine Weight	Kg	8.7	9.4	9.6